

SÉRIE 7600 CW

VOLET ANTI-RETOUR AVEC CONTREPOIDS INTERNES
POUR APPLICATIONS ROBUSTES

données techniques
et spécifications



Volet anti-retour avec contrepoids internes pour applications robustes

Type d'installation :
installé dans le conduit
ou attaché au conduit

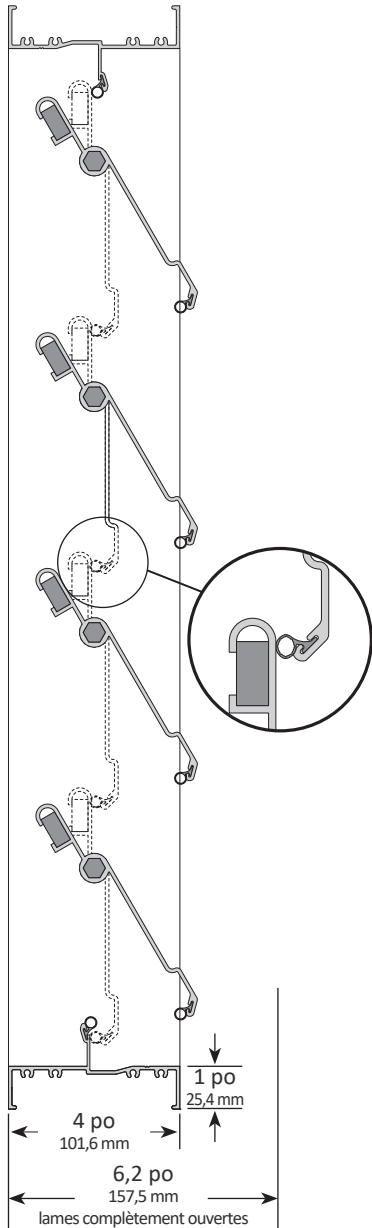

Type d'installation :
rebord arrière allongé

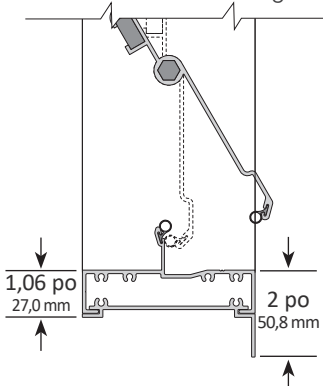

1. Le cadre est fait d'aluminium extrudé (6063-T5) d'une épaisseur minimale de 0,080 po (2,03 mm). Sa profondeur est de 4 po (101,6 mm), avec des brides d'assemblage de 1 po (25,4 mm) de largeur des deux côtés du cadre. Le cadre du volet a une bride de fixation de 2 po (50,8 mm) à l'arrière ou à l'avant, lorsque commandé avec rebord arrière allongé ou rebord avant allongé.
2. Les lames sont en aluminium extrudé (6063-T5) d'une épaisseur minimale de 0,09 po (2,28 mm). Elles sont conçues avec une tête arrondie afin de réduire la perte de pression.
3. Chaque lame est équipée d'un contrepoids interne fixe afin d'accélérer l'ouverture des lames et de faciliter l'ouverture lors de basses pressions ou de faibles vitesses de l'air. Les contrepoids ne sont pas réglables. (Si le réglage des contrepoids est nécessaire, se référer à la Série 7600 CWA. Si une plus forte résistance au débit d'air est nécessaire lors de l'ouverture des lames, prière de consulter les Spécifications de la Série 7600 WT. Les volets anti-retour avec poids ajustables pour applications robustes avec poids de la série 7600 WT sont réglables et conçus pour résister à l'ouverture jusqu'à ce que la pression statique requise soit atteinte.)
4. Les garnitures d'étanchéité des lames et du cadre sont en silicone extrudé et glissent dans des rainures faisant partie intégrante des extrusions d'aluminium. Les garnitures des lames et du cadre sont fixées en place mécaniquement pour éliminer le rétrécissement et le déplacement au cours de la durée de vie du volet.
5. Les coussinets sont composés de deux parties, dont un coussinet interne en Celcon fixé à une tige hexagonale d'aluminium de 7/16 po (11,11 mm) qui pivote dans un coussinet externe en polycarbonate, lui-même fixé dans le cadre latéral. Ce procédé de fabrication permet d'éliminer toute friction du métal contre le métal ou contre le plastique.
6. Des axes hexagonaux en aluminium extrudé de 7/16 po (11,11 mm) sont fixés mécaniquement à la lame afin de prévenir le déplacement et le glissement.
7. La tringlerie en aluminium et en acier recouvert de zinc résistant à la corrosion est installée en dehors du débit d'air. Les vis de tourillon ont une pointe en forme de coupe pour éliminer tout glissement.
8. Les volets anti-retour pour applications robustes sont conçus pour fonctionner à des températures variant de -40 °F (-40 °C) à 212 °F (100 °C).
9. Les volets anti-retour pour applications robustes sont fabriqués sur mesure pour convenir à la grandeur désirée, sans obstruer les surfaces libres.
10. Les volets anti-retour pour applications robustes dont les dimensions dépassent les grandeurs maximales pour une seule section sont fabriqués en sections multiples. (Se référer aux pages Types d'installation pour connaître les dimensions maximales des sections.) Les supports d'entraînement et les arbres de renvoi ne sont pas offerts pour les volets anti-retour à sections multiples.
11. Les volets anti-retour avec contrepoids internes pour applications robustes sont offerts selon quatre types d'installation : installé dans le conduit, attaché au conduit, rebord arrière allongé, ou rebord avant allongé. (Se référer aux pages Types d'installation.)
12. Les volets anti-retour avec contrepoids internes pour applications robustes peuvent être installés pour fonctionner avec un débit d'air horizontal ou vers le haut.
13. L'installation des volets anti-retour pour applications robustes doit correspondre aux exigences du Guide d'installation de TAMCO actuellement en ligne. (Des directives d'installation imprimées sont fournies avec chaque livraison de volets. Cependant, toute l'information accessible sur le site Web de TAMCO au tamcodampers.com remplace toute l'information contenue dans les versions papier.)
14. Une structure intermédiaire ou à tubulure d'acier est requise pour offrir une résistance aux charges de pression exercée à l'endroit où sont installés des volets anti-retour pour applications robustes comportant au moins deux sections en hauteur ou en largeur. (Voir le Guide d'installation des volets anti-retour pour applications robustes de TAMCO.)

OPTIONS : Pour chacune des options ci-après, remplacer la spécification ci-dessus par celle correspondant au numéro approprié.

ET - OPTION POUR TEMPÉRATURE ÉLEVÉE

5. Les coussinets sont composés de deux parties, dont un coussinet interne en bronze oilite fixé à une tige hexagonale d'aluminium de 7/16 po (11,11 mm) qui pivote dans un coussinet externe en bronze oilite, lui-même fixé dans le cadre latéral.
7. La tringlerie en aluminium et en acier recouvert de zinc résistant à la corrosion est installée en dehors du débit d'air. Les vis de tourillon ont une pointe en forme de coupe pour éliminer tout glissement. Le coussinet à tourillon est fait de bronze oilite.
8. Les volets anti-retour pour applications robustes sont conçus pour fonctionner à des températures variant de -40 °F (-40 °C) à 300 °F (149 °C).

MR - OPTION POUR RÉSISTER À L'HUMIDITÉ

1. Le cadre est fait d'aluminium extrudé (6063-T5) d'une épaisseur minimale de 0,080 po (2,03 mm). Sa profondeur est de 4 po (101,6 mm), avec des brides d'assemblage de 1 po (25,4 mm) de largeur des deux côtés du cadre. Le cadre du volet a une bride de fixation de 2 po (50,8 mm) à l'arrière ou à l'avant, lorsque commandé avec rebord arrière allongé ou rebord avant allongé. Les vis d'assemblage sont en acier inoxydable.
7. La tringlerie en aluminium et en acier inoxydable est installée en dehors du débit d'air. Les vis de tourillon en acier inoxydable ont une pointe en forme de coupe pour éliminer tout glissement.

SW - OPTION POUR RÉSISTER À L'EAU SALÉE

1. Le cadre est fait d'aluminium extrudé (6063-T5) d'une épaisseur minimale de 0,080 po (2,03 mm). Sa profondeur est de 4 po (101,6 mm), avec des brides d'assemblage de 1 po (25,4 mm) de largeur des deux côtés du cadre. Le cadre du volet a une bride de fixation de 2 po (50,8 mm) à l'arrière ou à l'avant, lorsque commandé avec rebord arrière allongé ou rebord avant allongé. Les cadres ont un fini anodisé clair à une profondeur minimale de 0,7 mil (18 microns). Les vis d'assemblage sont en acier inoxydable.
2. Les lames sont en aluminium extrudé (6063-T5) d'une épaisseur minimale de 0,09 po (2,28 mm). Elles sont conçues avec une tête arrondie afin de réduire la perte de pression. Les lames ont un fini anodisé clair à une profondeur minimale de 0,7 mil (18 microns).
7. La tringlerie en aluminium au fini anodisé clair et en acier inoxydable est installée en dehors du débit d'air. Les vis de tourillon en acier inoxydable ont une pointe en forme de coupe pour éliminer tout glissement.

États Unis brevet n° 10,514,181 B2

VÉLOCITÉ / PERTE DE PRESSION

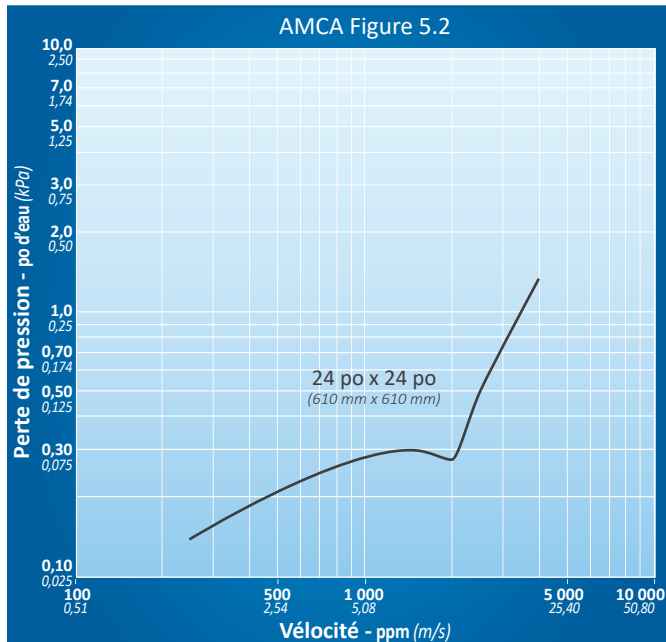

Les essais de perte de pression ont été effectués selon le standard 500-D de l'ANSI/AMCA, Figure 5.2. Le volet testé est installé verticalement et est situé à l'extrémité d'un conduit d'une longueur égale à 5 fois son diamètre, avec une sortie dans une zone libre. Le conduit et le volet sont situés en aval de l'alimentation d'air.

Un volet anti-retour avec contrepoids internes pour applications robustes TAMCO de la Série 7600 CW mesurant 24 po x 24 po (610 mm x 610 mm) a été testé.

TAMCO DONNÉES OPÉRATIONNELLES

Lames	Vélocité		Δ P	
	PPM	(m/s)	po d'eau	(kPa)
Commencent à ouvrir	20	(0,102)	0,05	(0,012)
Complètement ouvertes	2150	(10,922)	0,34	(0,085)

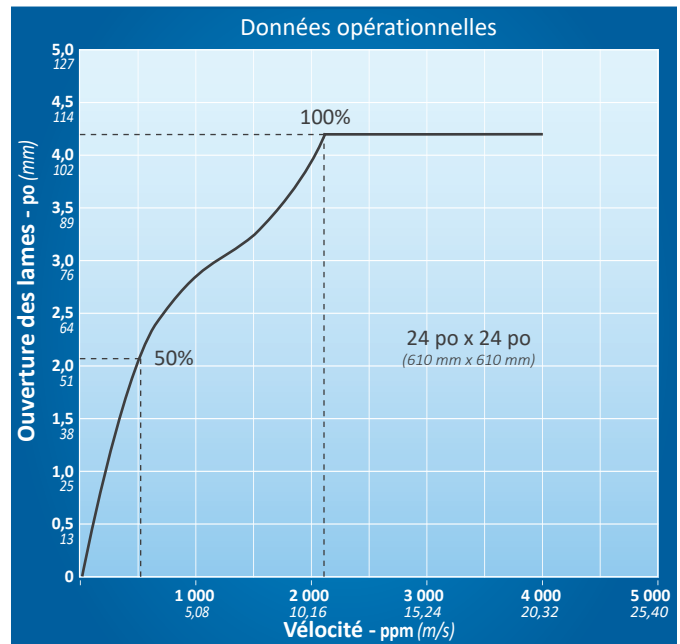

DESIGN DES LAMES / PRESSION MAXIMALE

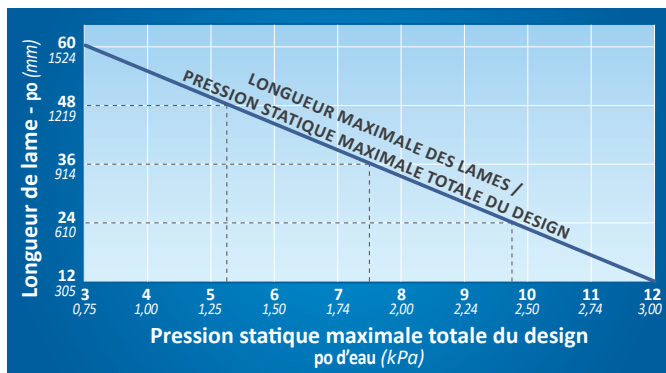

DESIGN DES LAMES / PRESSION MAXIMALE

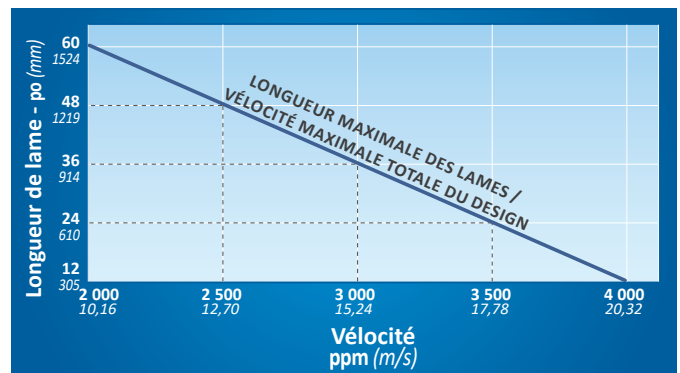

Les volets anti-retour avec contrepoids internes pour applications robustes de la Série 7600 CW qui excèdent les pressions maximales ou les vitesses relatives à la longueur des lames peuvent être utilisés en réduisant la largeur de chaque section et en augmentant le nombre de sections par volet afin de maintenir une longueur de lame compatible avec la vitesse du système. Une structure intermédiaire adéquate sera requise pour les volets anti-retour à sections multiples. (Se reporter à l'article 14 des Spécifications et au Guide d'installation des volets anti-retour pour applications robustes TAMCO.)

Exemple

Un volet anti-retour avec contrepoids internes pour applications robustes de la Série 7600 CW de 60 po L x 36 po H (1524 mm x 915 mm) à plus que 7,5 po d'eau (1,87 kPa) devra être livré en deux sections de 30 po L x 36 po H (762 mm x 915 mm).

- En passant une commande, toujours fournir les données relatives à la largeur et à la hauteur de la gaine ou de l'ouverture.
- La dimension de la largeur est toujours parallèle aux lames.
- La dimension de la hauteur est toujours perpendiculaire aux lames.

TYPE INSTALLÉ DANS LE CONDUIT

- Les dimensions extérieures sont inférieures de ½ po (12,7 mm) à la largeur et à la hauteur de l'ouverture.

DIMENSIONS MINIMALES PAR SECTION :

6½ po L x 6¾ po H (166 mm x 172 mm)

DIMENSIONS MAXIMALES PAR SECTION :

25 pi² (2,3 m²)

60 po L x 60 po H ou (1524 mm x 1524 mm) ou

48 po L x 75 po H (1220 mm x 1905 mm)

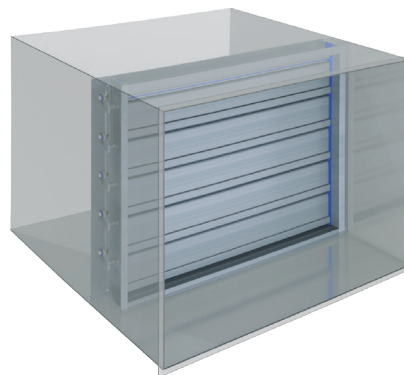

TYPE ATTACHÉ AU CONDUIT

- Les dimensions extérieures sont supérieures de 2 po (50,8 mm) à la largeur et à la hauteur de l'ouverture.

DIMENSIONS MINIMALES PAR SECTION :

4½ po L x 4¾ po H (115 mm x 121 mm)

DIMENSIONS MAXIMALES PAR SECTION :

25 pi² (2,3 m²)

60 po L x 60 po H ou (1524 mm x 1524 mm) ou

48 po L x 75 po H (1220 mm x 1905 mm)

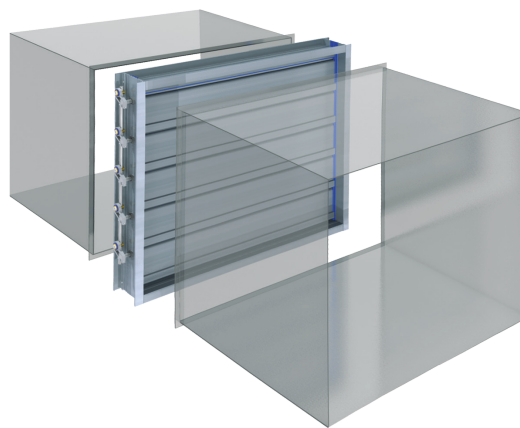

TYPE REBORD AVANT ALLONGÉ

- Les dimensions extérieures sont supérieures de 4 po (101,6 mm) à la largeur et à la hauteur de l'ouverture.
- Les lames ouvrent en direction contraire au rebord allongé.

DIMENSIONS MINIMALES PAR SECTION :

4½ po L x 4¾ po H (115 mm x 121 mm)

DIMENSIONS MAXIMALES PAR SECTION :

25 pi² (2,3 m²)

60 po L x 60 po H ou (1524 mm x 1524 mm) ou

48 po L x 75 po H (1220 mm x 1905 mm)

- Les volets de type rebord avant allongé ne sont pas conçus pour être installés avec l'arrière du volet inséré dans l'ouverture ou dans le conduit, parce que les cadres latéraux se prolongent sur toute la hauteur du rebord allongé.

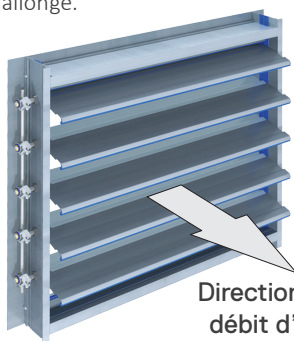

Direction du débit d'air

Aperçu de la tringlerie à droite

États Unis brevet n° 10,514,181 B2

TYPE REBORD ARRIÈRE ALLONGÉ

- Les dimensions extérieures sont supérieures de 4 po (101,6 mm) à la largeur et à la hauteur de l'ouverture.
- Les lames ouvrent en direction du rebord allongé.

DIMENSIONS MINIMALES PAR SECTION :

4½ po L x 4¾ po H (115 mm x 121 mm)

DIMENSIONS MAXIMALES PAR SECTION :

25 pi² (2,3 m²)

60 po L x 60 po H ou (1524 mm x 1524 mm) ou

48 po L x 75 po H (1220 mm x 1905 mm)

- Les volets de type rebord arrière allongé ne sont pas conçus pour être installés avec le devant du volet inséré dans l'ouverture ou dans le conduit, parce que les cadres latéraux se prolongent sur toute la hauteur du rebord allongé.

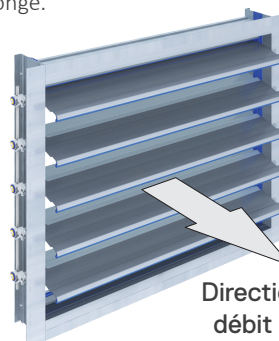

Direction du débit d'air

- En passant une commande, toujours fournir les données relatives à la direction du débit d'air.

DIRECTION DU DÉBIT D'AIR

- Les volets anti-retour avec contrepoids internes pour applications robustes de la Série 7600 CW sont fabriqués pour fonctionner avec un débit d'air horizontal ou vers le haut.

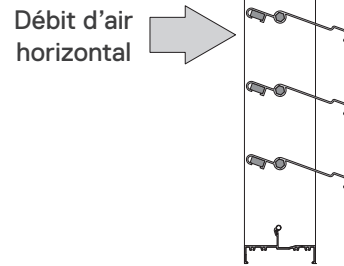
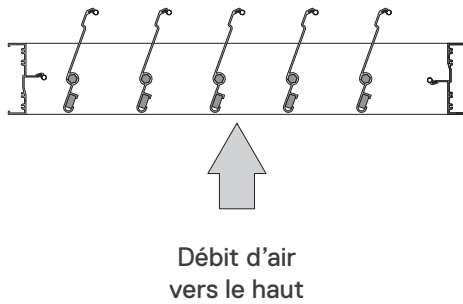

ORIENTATION DE LA TRINGLERIE

TRINGLERIE À GAUCHE

- Lorsqu'on observe le volet du côté de l'autocollant, la tringlerie se trouve à gauche. L'autocollant est apposé en amont du volet.



Aperçu du type rebord arrière allongé

TRINGLERIE À DROITE

- Lorsqu'on observe le volet du côté de l'autocollant, la tringlerie se trouve à droite. L'autocollant est apposé en amont du volet.



Aperçu du type rebord arrière allongé

NOTES

- Afin de réduire les pertes de pression, utiliser le type attaché au conduit pour les volets plus petits que $9 \text{ pi}^2 (0,83 \text{ m}^2)$.
- Recommandé pour utilisation dans des conditions d'air dites normales, en deçà des températures spécifiées.
- Lorsqu'une installation avec un débit d'air vers le bas est requise, utiliser plutôt le volet de la Série 7600 CWA.
- Si une plus forte résistance au débit d'air est nécessaire lors de l'ouverture des lames, utiliser plutôt le volet de la Série 7600 WT. Les volets anti-retour de cette Série sont conçus pour résister au mouvement d'ouverture jusqu'à ce que la pression statique requise soit atteinte.

États Unis brevet n° 10,514,181 B2

SÉRIE 7600 CW

DONNÉES TECHNIQUES ET SPÉCIFICATIONS

**POUR OBTENIR DE L'INFORMATION ADDITIONNELLE,
PRIÈRE DE CONSULTER LES PAGES SUIVANTES :**



**SPÉCIFICATIONS – SÉRIE 7600
VOLET ANTI-RETOUR
POUR APPLICATIONS ROBUSTES
SOUS L'ONGLET DOCUMENTS**



**SPÉCIFICATIONS – SÉRIE 7600 WT
VOLET ANTI-RETOUR
AVEC POIDS AJUSTABLES
POUR APPLICATIONS ROBUSTES
SOUS L'ONGLET DOCUMENTS**



**SPÉCIFICATIONS – SÉRIE 7600 CWA
VOLET ANTI-RETOUR
AVEC CONTREPOIDS AJUSTABLES
POUR APPLICATIONS ROBUSTES
SOUS L'ONGLET DOCUMENTS**



**GUIDE D'INSTALLATION
SOUS L'ONGLET DOCUMENTS**

SPX ENGINEERED AIR MOVEMENT

80, rue Lorne
Smiths Falls (Ontario) K7A 5J7 Canada
1 800 723-6805
tamcodampers.com

FR-TA-7600CW-TECH-24 | PUBLIÉ 01/2024
© 2024 SPX Engineered Air Movement | Tous droits réservés

En raison de l'innovation technologique, tous les produits
sont susceptibles de modifications de conception et/ou de
matériaux sans préavis.

SPX
TECHNOLOGIES